

## 給水管・排水管の立上げ方法

(R6) 20220725HK

新築やリフォームの場合など、ウォータースタンド専用之水栓を立ち上げて設置することが出来ます。お客様のご負担にて水栓を立ち上げていただければ、水栓からウォータースタンドまでの接続作業は弊社にて実施させていただきます。



- (1) ご利用いただく機種によって、**給水管だけでなく排水管も必要になる場合があります。**
- (2) 水栓は、「床面立上げ」・「壁出し」のいずれでも接続可能です。
- (3) 壁出しの場合、洗濯機用水栓からの接続も可能ですが、接続が出来ないタイプがありますので、ご注意ください。

注意

給水管に加え、排水管が必要な機種があります

WATER STAND

												
		ネオ	トリニティ	メイト	ナノスタンド	アイコン	L2	ROスタンド	S3	ステラ	ネオス2	ガーディアン
給水管		○	○	○	○	○	○	○	○	○	○	○
排水管		×	×	×	×	×	○	○	○	○	○	○
電源		○	○	×	×	○	○	○	○	○	×	○
サイズ (mm)	横	260	260	130	324	180	260	310	260	260	192	230
	高	500	500	308	1235	385	1150	1257	510	500	434	471
	奥	505	403	403	310	340	448	490	483	530	430	230

○ 必要 × 不要

配管の先端を1/2のオスネジ (=13mm) にして、止水栓 (=ボールバルブ) を付けて立ち上げてください。

### 給水管の立ち上げ

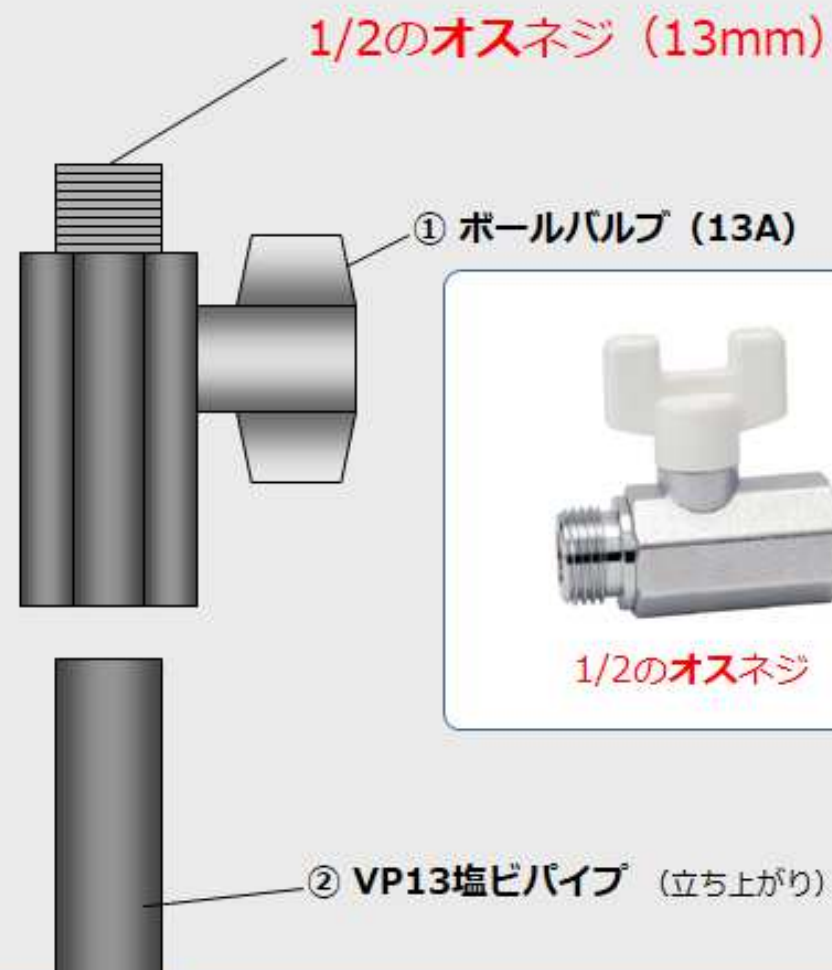

配管の先端を1/2のオスネジ (=13mm) にして、バルブソケットを立ち上げてください。

逆流防止 (水道法順守) のための**間接排水アダプター**と臭気防止のための**トラップ**も設けてください。

## 排水管の立ち上げ



臭気防止のためにトラップをつけてください

### ② スリーブ

間接排水アダプターに同梱されています。VP16塩ビパイプと同じサイズに変換してください。

### ③ 間接排水アダプター



推奨品

[メーカー] 未来工業  
[品番] DA-KHS

1/2のオスネジ (13mm)

### ① TSバルブソケット16

塩ビ・金属いずれも可



管の呼び径 = 16mm  
ネジの呼び = R1/2 (13A)

### ④ VP13塩ビパイプ (立ち上がり)

## 床面立ち上げの場合

## ① 貴社にて配管を立ち上げてください

ご利用いただく機種によって、給水管だけでなく排水管も必要になる場合があります。

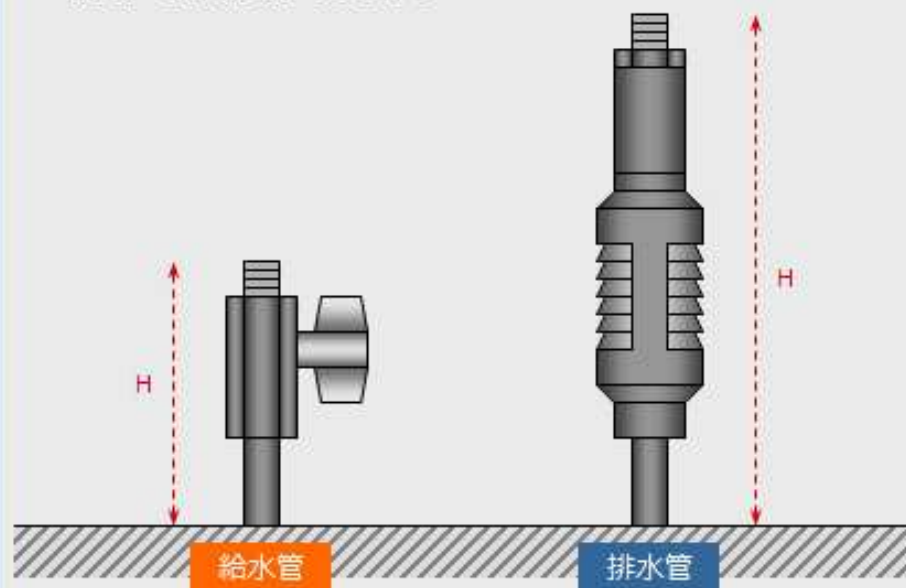

5cm以上間隔を取ってください

H = 高さに制約はありません (勾配は関係ありません)

排水管には臭気防止のためにトラップを設けてください。

## ② 弊社にて接続いたします

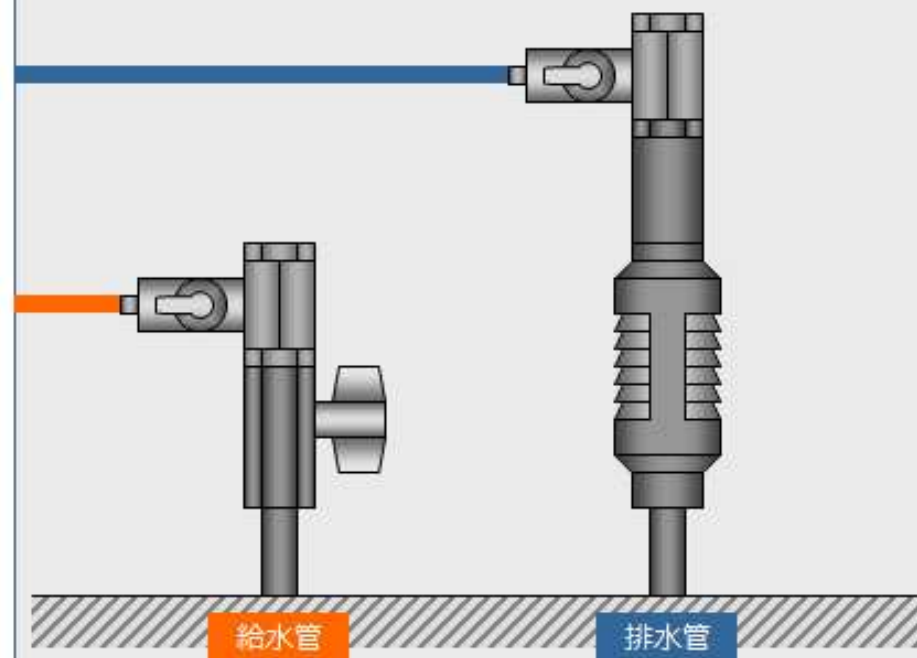

小分岐



配管の先端に小分岐を装着し、樹脂製チューブでウォータースタンド本体と接続します。

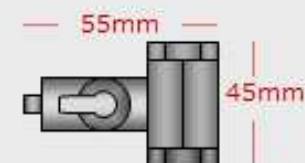



## 壁出しの場合

## ① 貴社にて配管を立ち上げてください

ご利用いただく機種によって、給水管だけでなく排水管も必要になる場合があります。

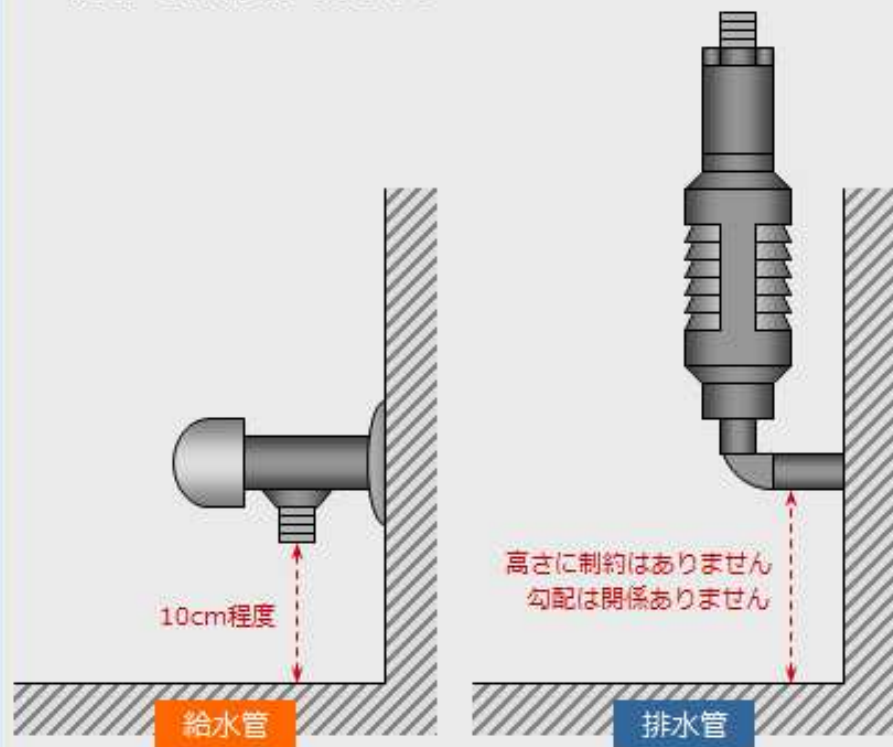

推奨品  
KVK製  
洗濯機用水栓  
(K115CPG2J)

排水管には臭気防止のために  
トラップを設けてください。

## ② 弊社にて接続いたします

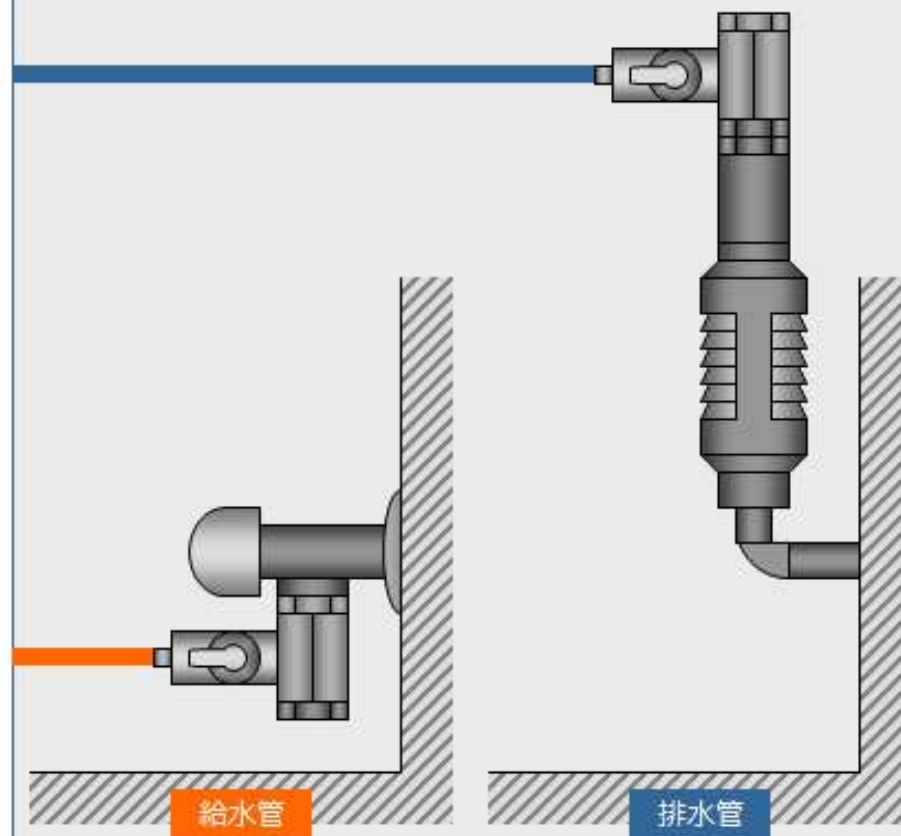

配管の先端に小分岐を  
装着し、樹脂製チューブ  
でウォータースタンド  
本体と接続します。

推奨

## 配管は本体背面に隠れる範囲に立ち上げる

WATER STAND



配管が目立たないようにするためには、配管は極力、本体の背面に隠れる範囲に立ち上げることをおすすめしています。

本体の給水口と排水口は背面の下部にあるため、配管は底面に近い位置に立ち上げることをおすすめしています。なお、排水は勾配に関係なく通水します。

本体背面からの放熱があるため、本体は壁面から5~10cm程度離して設置する必要があります。カップボードに設置する場合は、天板の奥行きと本体の奥行きを確認してください。





壁出しの場合、給水管として洗濯機用水栓を用いることが出来ますが、分岐金具が接続出来ないタイプがあるため、注意が必要です。

洗濯機用ホースの接続金具を取り外した箇所のネジ山が1/2のオスネジ（13mm）であれば接続可能です。

○ 設置可能



この部分を取り外した箇所のネジ山が1/2のオスネジである必要があります。

【参考機種】KVK製 洗濯機用水栓（K115CPG2J）

洗濯機用ホースの接続金具を取り外した箇所のネジ山が1/2のオスネジ（13mm）であれば、ウォータースタンド用の分岐金具が接続可能です。

TOTO製はネジ山の規格が異なる（W26山20）ため接続出来ません。

× 設置不可



コンセント型（壁面埋め込み型）

コンセント型（壁面埋め込み型）の水栓は設置が出来ません。プレートにウォータースタンド用の分岐金具が当たる、または水栓のネジ山が隠蔽されるため接続が出来ません。